

LISTINO 2026  
**G**amma  
PRODOTTI

# Acustica **ITALIA**®

SENSITIVE ACOUSTIC CONTROL PANELS

Acustica **ITALIA**  
SENSITIVE ACOUSTIC CONTROL PANELS

Supplier of



GRANDE MELA

GOLD63



ACQUA & SAPONE

Radio GLOBO 99.6



## SENSITIVE ACOUSTIC CONTROL PANELS

Soluzioni Professionali dal 1990





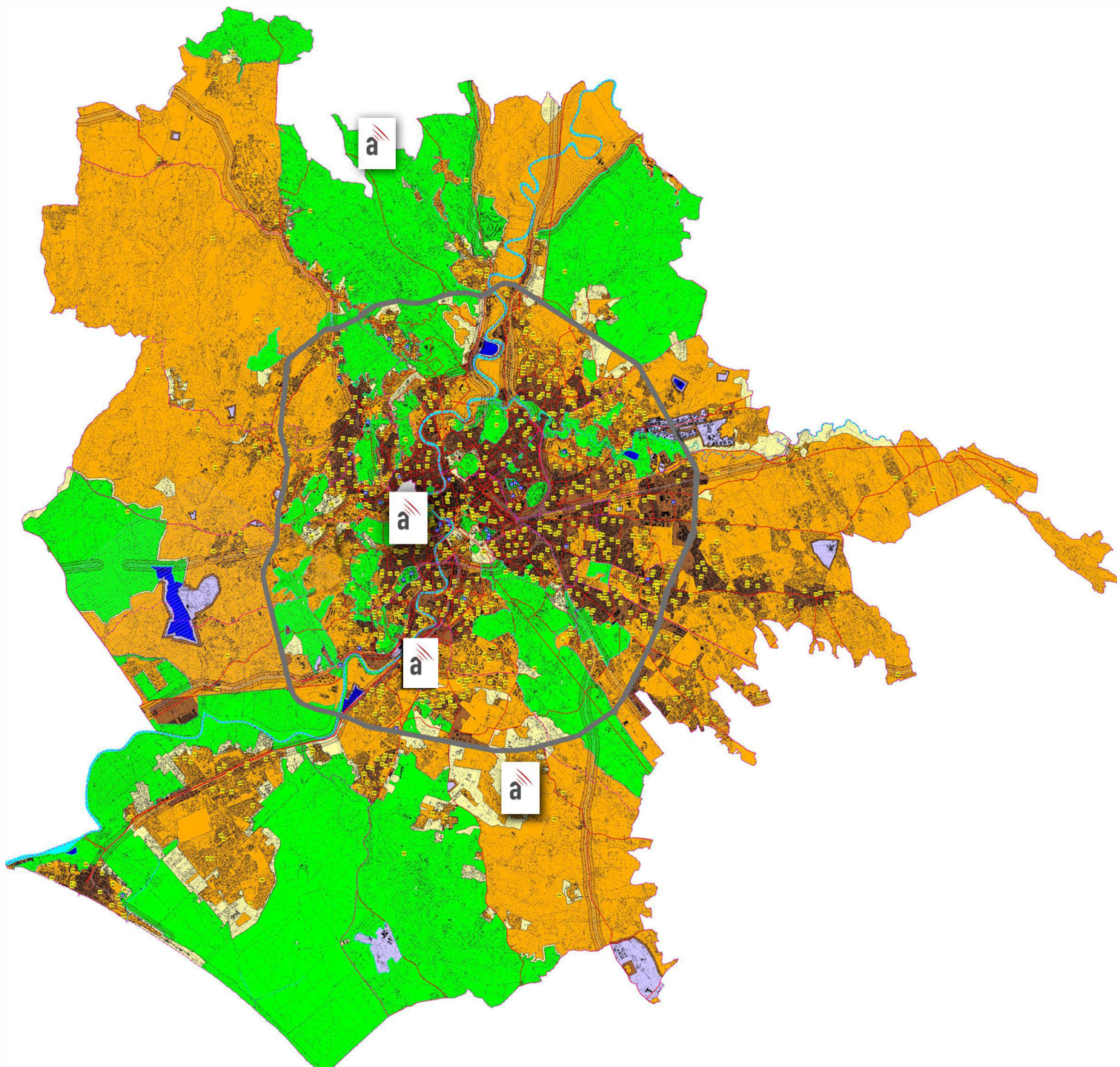

# Roma - Lazio

## Zonizzazione Acustica del territorio Strumenti per la qualità della Vita



Meno Rumorosi

Più Rumorosi

-  **Classe I: aree particolarmente protette.**  
50 dB(A) diurni, 40 dB(A) notturni
-  **Classe II: aree prevalentemente residenziali.**  
55 dB(A) diurni, 45 dB(A) notturni
-  **Classe III: aree di tipo misto.**  
60 dB(A) diurni, 50 dB(A) notturni
-  **Classe IV: aree di intensa attività umana.**  
65 dB(A) diurni, 55 dB(A) notturni
-  **Classe V: aree prevalentemente industriali.**  
70 dB(A) diurni, 60 dB(A) notturni
-  **Classe VI: aree esclusivamente industriali.**  
70 dB(A) diurni e notturni

ACUSTICAITALIA sedi Roma:

Via Boezio, 6  
Via di Torre Santa Anastasia, 61

Soglia Del dolore

140 dB	Aereoporto Jet in decollo
130 dB	Martello Pneumatico
126 dB	Batteria Rock (Suonata a mestiere)
110 dB	Disko ad 1 mt dal Diffusore
100 dB	Tir in Corsa
90 dB	Sax tenore - Autobus In corsa - Clakson
80 dB	Strada molto trafficata - Tromba
70 dB	Conversazione Molto Animata
60 dB	Conversazione - Salotto - TV
50 dB	Fondo acustico di vita ordinaria
40 dB	Ambiente residenziale tranquillo
30 dB	Studio di registrazione classico
26 dB	Ufficio del dott. Vivan - AcusticalTALIA
25 dB	Studio di registrazione professionale
25 dB	Chalet sulla neve
25 dB	Studio Televisivo
25 dB	Sala Cinematografica
20 dB	Passeggiata nel bosco
10 dB	Soglia di udibilità

BT - Line LuxuVline Bass Traps - Anche da Incasso

**BT10-Linear**

Elegante e minimalista. Grazie al suo aspetto presunto anonimo, è facilmente inseribile in molti ed anche diversi contesti architettonici. Elemento ricercato dai professionisti ed amanti del settore e del perfezionismo per la pronta risposta alle frequenze medio basse.

10-Linear 50x200x8 ..... 200,00 €/pz

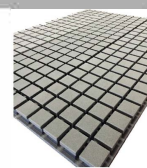

**BT10-Plus più 10 % di Prestazioni**

Per i perfezionisti nasce il modello plus, idoneo per incrementare il potere fono assorbente/correttivo ed allo stesso tempo alternare un piacevole design a scacchiera o fasce.

10-Plus 50x200x9,5 ..... 65,00 €/pz

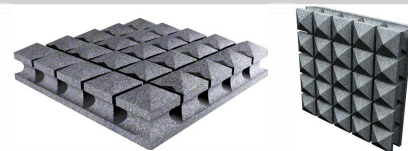

**BT15-PLUS**

Con i suoi 25,5 cm di spessore totale e le camere risonanti, scende fino a 40 hrtz. Necessita di un consulto tecnico prima del suo acquisto.

15 - Plus 50x200x25,5 cm ..... 490,00 €/pz

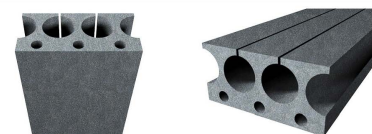

Da incasso o faccia vista, è indifferente, ed è strettamente correlato alle dimensioni dell'ambiente che deve riceverli. Il posizionamenti dei fasci avviene solo ed esclusivamente in senso verticale.

P r o d o t t i E s c l u s i v i

Piramidali - Diffrattori - Prestazioni superiori del 38% rispetto ai comuni pannelli di forma piramidale classica

Doppiaggio, Dj set, voce, boot box, sala conferenze. Ambienti di registrazione di bassa pressione sonora, o semplici ambienti di ascolto.

Amir 90x90x8,5 cm 16 pz ..... 130,00 €/pz

Amir  
8,5 cm



Studio di Registrazione, sala prove, sala Test acustici

Nayf 90x90x10 cm 16 pz ..... 175,00 €/pz

Nayf  
10cm

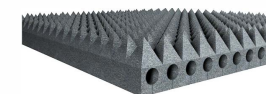

Radio, TV, speakeraggio, broadcast

Whaid 50x50x11 cm 48 pz ..... 95,00 €/pz

Wahid  
11cm



Sala Rock, strumenti a percussione, ambiente ad elevata pressione sonora.

Feisal 50x50x11 cm 12 pz ..... 210,00 €/pz

Feisal  
13cm



È in assoluto il pannello fono correttivo di forma piramidale più potente al mondo, per il mercato consumer ovviamente. Sala Rock, strumenti a percussione, ambiente ad elevata pressione sonora.

Fathi 90x90x16 cm 8 pz ..... 350,00 €/pz

Fathi  
16cm



# BT-10

Tecnologico

BT10-PLUS or BT10-Linear, quale scegliere e perchè?  
La risposta è semplice, entrambi !! Perchè insieme si lavora meglio

Le punte conferiscono una resa acustica superiore correggiendo un range di frequenze sonore più ampio

Le cavità aeree non cambiano e presentano la medesima risposta in frequenza, con il risultato di una migliore intelligibilità del suono rispetto ai più comuni materiali.

La superficie liscia preserva una raffinata eleganza, ad appannaggio di una risposta più tecnica, questo permette al prodotto di poter essere installato più facilmente in ambienti più commerciali e meno professionali.

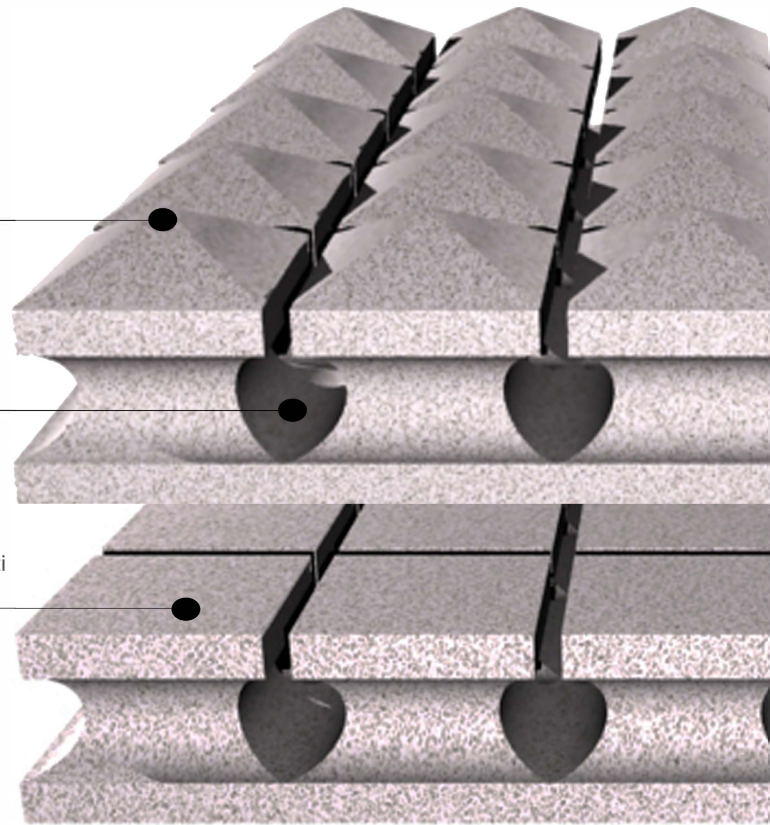

BT10-Linear

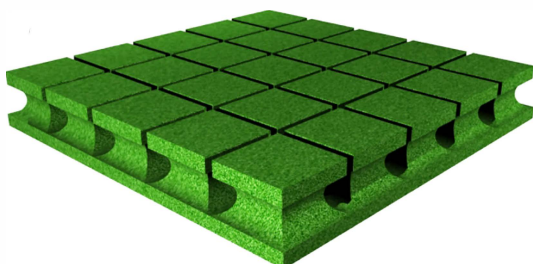

BT10-Plus

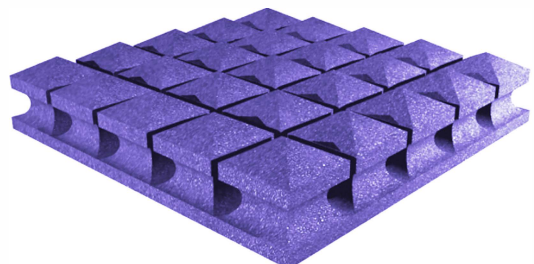

# IMPONENTE

## TrapFusor VR-46



- E' concepito per dissipare una notevole pressione sonora, essendo diffusore e fono assorbente nello stesso momento, la percezione uditiva che si avverte è quella di un fisico intrappolamento sonoro, ma in realtà non è una trappola.
- Viene posto geograficamente in modo frontale alla sorgente sonora, così da poter elaborare in modo immediato ed uniforme, tutte le prime riflessioni.
- **Special Thanks:**  
Nella foto la location appartiene a Ludovico Franchitti alias "Ludwing Disagio".



TrapFusor - VR46

Per la Distribuzione

## Fono Assorbenti/Diffusivi

### Diffusor 3D

Tecnico, performante ed incredibilmente arredante, il Diffusor 3D assorbe e diffonde il suono con precisione mm, adatto per rivestimenti murali, per impianti TV, HiFi, Dj console ecc. Il Diffusor 3D, è il prodotto più richiesto.

- Diffusor 3D modello standard 100x100x7,5 cm ..... 95,00 €/pz
- Diffusor 3D modello mod 011 100x100x7,5 cm ..... 110,00 €/pz
- Diffusor 3D modello MINI 50x100x7,5 cm ..... 49,00 €/pz

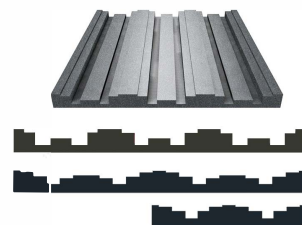

### Modulo Ska - Big - Asimmetrico

Riveste i soffitti o le pareti, di teatri, cinema, Conference room, auditorium ecc ... Assorbente e diffusore.

- Modulo SKA Big - Bicolor 100x100 ..... 216,00 €/pz

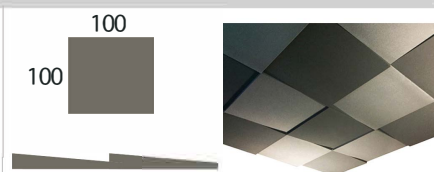

### Harmony 4M - Per ambienti fino a 40 mq -

Corner Trap, ed anche diffusivo grazie alla suo design Curvilineo. Questo prodotto è Fondamentale per la cura degl'angoli presenti negli ambienti chiusi.

- Harmony 4M ..... 190,00 €/pz

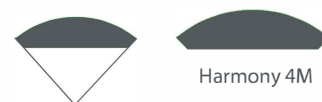

### Harmony 6M - Per ambienti oltre i 40 mq -

Corner Trap, ed anche diffusivo grazie alla suo design Curvilineo. Questo prodotto è Fondamentale per la cura degl'angoli presenti negli ambienti chiusi.

- Harmony 6M ..... 220,00 €/pz

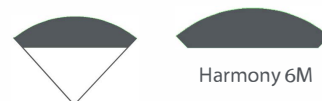

### Trap Fusor VR46

E' il top di Gamma tra i diffusori. Ampio range di assorbimento e diffusione, va posizionato di fronte alla sorgente sonora. Ottimo elemento di arredo

- Trap Fusor 50x100x35 cm..... 365,00 €/pz



### Diamond

Coner Traps, Al contrario del suo predecessore Harmony, si contraddistinguono per una cura più qualitativa della riflessione sonora. Controllo acustico più professionale, indicato in ambienti adibiti non solo all'ascolto, ma anche alla registrazione.

- Diamond ..... 235,00 €/pz

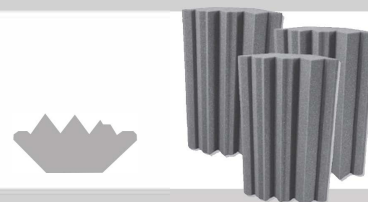

### Cronos (E.B.)

Corner Traps (sb) Super Bass. Design rivoluzionario trappola per bassi in grado di dissipare fino a 50 Herz. Linee asimmetriche per una più nitida riflessione alle frequenze medio alte ed alte.

- Cronos ..... 450,00 €/pz



Amatoriale

Piramyd Panel 35/50 Version

**Impiego).** Impiantistica (Areazione/Canalizzazioni) - Case/Box - Scuole di musica - Imbotti professionali - Ludoteche - Speakeraggio - Broadcast - Radio - Doppiaggio - Antiurto  
NO FIRE, NO GOCCIOLANTE, D.35 In poliuretano base poliestere.

100x100 x 3.5 cm ..... 49,00 €/pz  
Confezione ..... (48) pz.  
Confezioni ..... (768) pz.

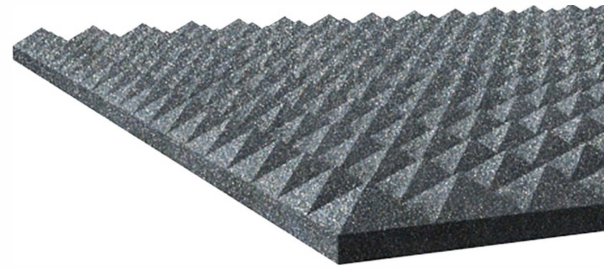

Semi professionale

Piramyd Panel 50/60 Version

**Impiego).** Scuole di musica - Sale prova - Radio - Tv - Broadcast  
NO FIRE, NO GOCCIOLANTE, D.35 In poliuretano base poliestere.

100x100 x 5 cm ..... 68,00 €/pz  
Confezione ..... (36) pz.  
Confezioni ..... (576) pz.



Professionale

Piramyd Panel 70/50 Version

**Impiego).** Ideale durante le registrazioni, ed in ambineti acusticamente polivalenti. Recording studio - Sound Design - Doppiaggio - Dj set - Home cinema.  
NO FIRE, NO GOCCIOLANTE, D.35 In poliuretano base poliestere.

100x100 x 7 cm ..... 92,00 €/pz  
Confezione ..... (28) pz.  
Confezioni ..... (448) pz.



Professionale

Piramyd Panel 70/100 Version

**Impiego).** In questo caso la base della piramide è più larga, preferibile in ambienti senza registrazione. Scuole di musica - Palestre - Auditorium - Sale rock - Musica dal vivo - Home cinema.  
NO FIRE, NO GOCCIOLANTE, D.35 In poliuretano base poliestere.

100x100 x 7 cm ..... 95,00 €/pz  
Confezione ..... (28) pz.  
Confezioni ..... (448) pz.

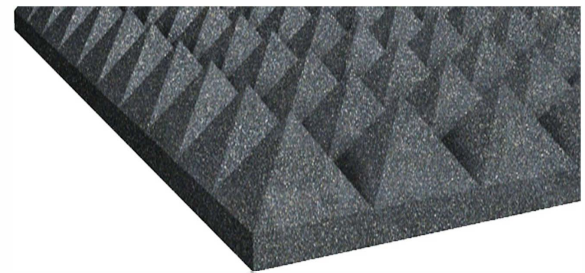

Superiore

Piramyd Panel 100/100 Version

**Impiego).** Imponente, preferibilmente impiegato la dove sussiste una notevole pressione acustica interna. Poligoni di tiro - Auditorium - Sale rock - Musica dal vivo.  
NO FIRE, NO GOCCIOLANTE, D.35 In poliuretano base poliestere.

100x100 x 10 cm ..... 124,00 €/pz  
Confezione ..... (20) pz.  
Confezioni ..... (320) pz.

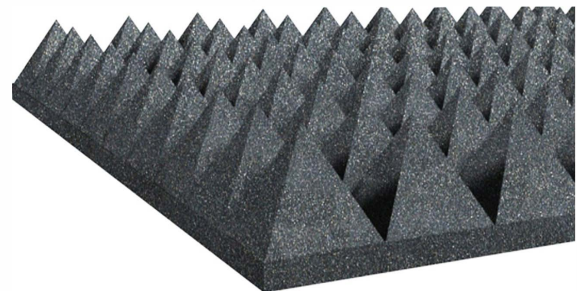

CellNEST



CellNEST è un polietilene espanso a cellule completamente chiuse, prodotto per espansione fisica, ed ha la proprietà di essere completamente idrorepellente. Lavabile con acqua, per uso esterno/interno. Resistenza alla compressione minima inferiore al 5%, ed una rigidità dinamica effettiva media pari a 38 MN/m<sup>3</sup>, in collaborazione alle microrcelle completamente chiuse, rendono questo prodotto particolarmente adatto all'uso in ambito acustico isolante.

**Campi per il suo impiego:** Trattamento acustico di luoghi pubblici; bar, ristoranti, palestre, mense, aule scolastiche, uffici.

Misure standard 120x200 cm nero o bianco;

Versione lunga 240 cm è su richiesta

20 (20-23) .....	70,50 €/mq
30 (30-33) .....	90,00 €/mq
40 (40-43) .....	120,50 €/mq
50 (50-53) .....	130,00 €/mq
70 (70-73) .....	170,00 €/mq

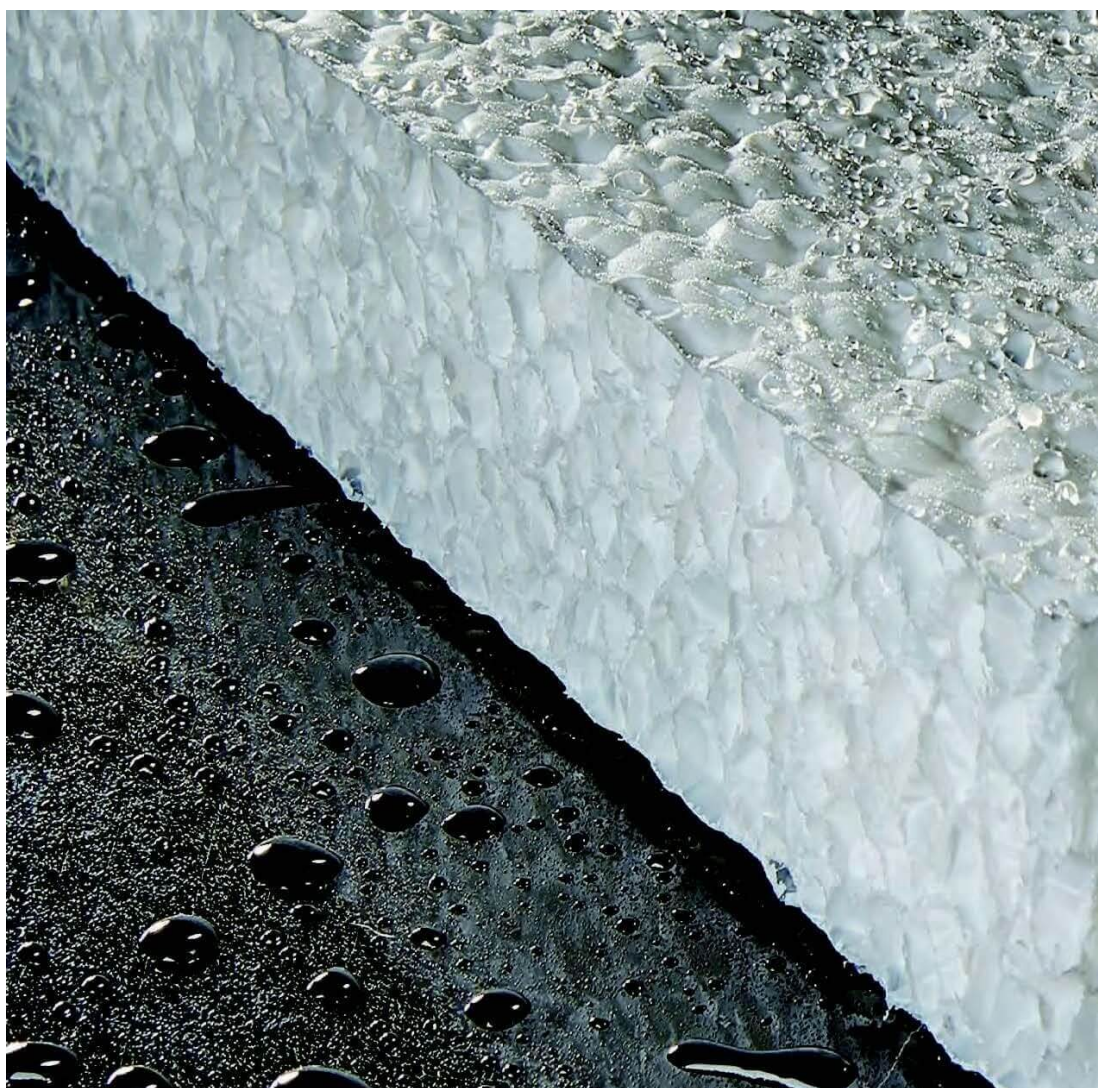

### ACOUSTIC ECO (BU)

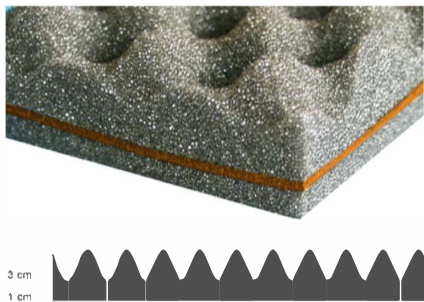

Poliuretano fono assorbente a cellule aperte e flessibile con densità pari a 35 kg/Mc, no fire UNI:UL94 realizzato per ambienti motoristici, con persistenza di rumore, e ridotto range di frequenze sonore. Il cuore fono isolante viene realizzato in gomma ad alta densità, pari a 5,5 kg/mq, con rigidi criteri di qualità, i quali prevedono l'abolizione all'uso di laminati con il piombo, soprattutto in ambiti a rischio di incendio e/o esplosioni.  
Size: 100x100 cm

€/lastra/mq ..... 125,00

Adesivizzazione €/lastra/mq ..... 6,80 pz

### ACOUSTIC ECO (Layer G)

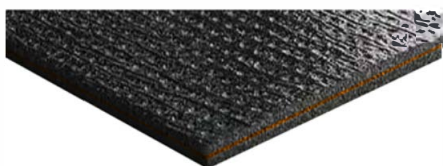

Poliuretano fono assorbente a cellule aperte, e flessibile (**goffrato nero**) con densità pari a 35 kg/Mc, no fire UNI:UL94 realizzato per ambienti motoristici, con persistenza di rumore, e ridotto range di frequenze sonore. Come per il suo predecessore, l'anima fono isolante viene realizzata con gomma no fire da 5,5 kg/mq.

- Size: 100x100 cm (10+2+20 mm) conf. da 35 lastre spessore finale 3 cm

€/lastra/mq ..... 125,00

### ACOUSTIC ECO (Layer S)

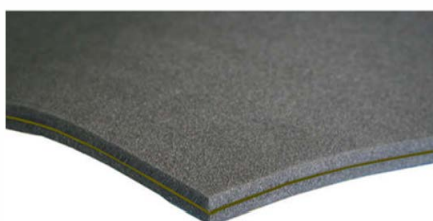

Poliuretano fono assorbente a cellule aperte, e flessibile nudo con densità pari a 35 kg/Mc, no fire UNI:UL94 realizzato per ambienti motoristici, con persistenza di rumore, e ridotto range di frequenze sonore. Come per il suo predecessore, l'anima fono isolante viene realizzata con gomma no fire da 5,5 kg/mq.

- Size: 100x100 cm (10+2+20 mm) conf. da 35 lastre spessore finale 3 cm

€/lastca/mq ..... 99,00

### ALU-Roll (1 cm - h 100)



Poliuretano fono assorbente a cellule aperte, e flessibile da 1 cm di spessore+ layer di alluminio goffrato, auto adesivo. Versione rotoli da 40 mq. €/rotolo ..... 1.999,00

### Harmony 4/6M - Bass Trap o Corner Killer?

I prodotti Harmony 4M e 6M sono dei deterrenti contro i vortici stazionari, e non temono rivali perchè sono arredanti grazie alle loro ridotte dimensioni, non ingombrano fisicamente, economicamente rappresentano la soluzione più accessibile proposta dal mercato, facili da installare, la risposta in frequenza è efficiente fin da subito. Non sono e non sostituiscono i Bass Trap, essi sono detti Corner Killer, (*in seguito vedremo cosa si intende*), risultano essere talmente tanto efficienti da poter escludere l'uso delle comuni Bass Traps (*Non sempre*), che al contrario rappresentano elementi molto più invasivi, costosi e non del tutto risolutivi.

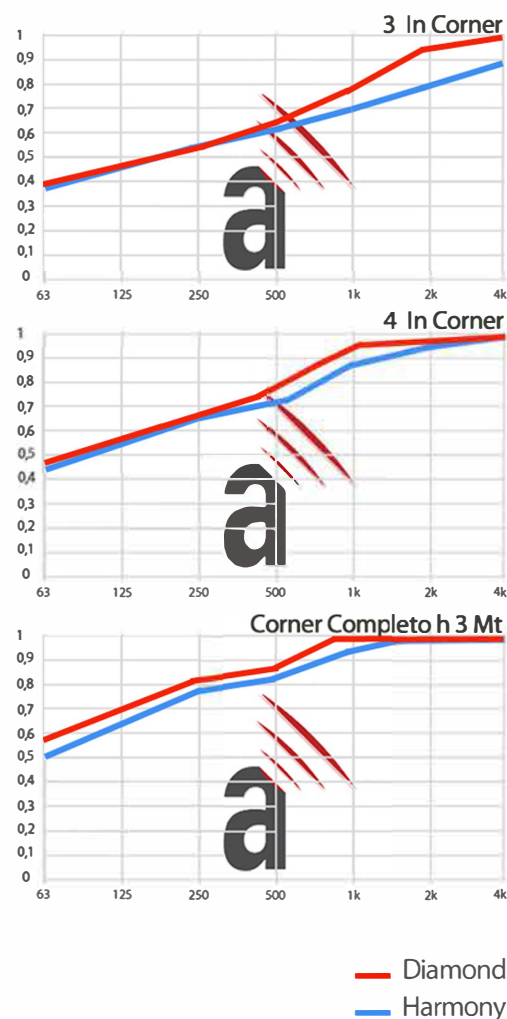
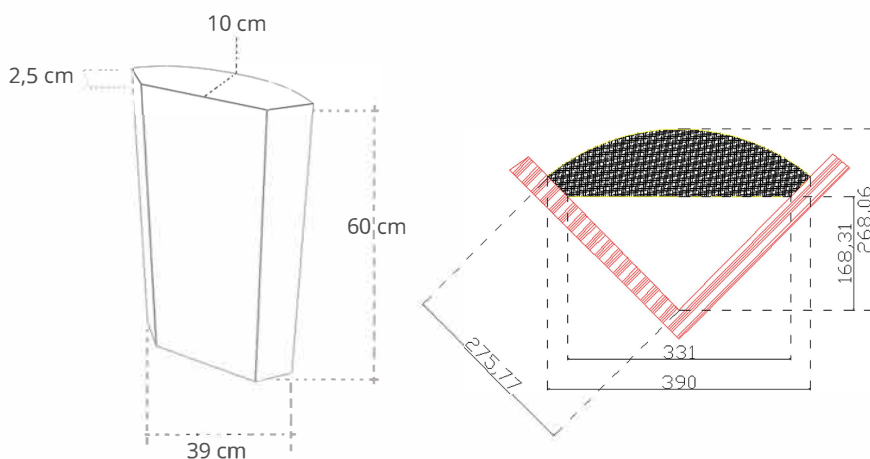

Viene dunque fortemente consigliato di iniziare un progetto di bonifica acustica prevedendo fin da subito l'impiego di questi elementi in modo del tutto naturale proprio come nell'esempio qui riportato, essi dovranno rappresentare la prima posa in opera del progetto, alla fine di quest'opera, in molti casi e con un'appropriata strumentazione, può essere già possibile apprezzare un notevole cambiamento sonoro all'interno dell'ambiente.

#### Locations in abbinamento ad altri prodotti:

Scuole di musica; sala prove, Dj Set, Radio, Speakeraggio, doppiaggio, Home Cinema, sala d'ascolto, istituti scolastici.

#### Locations usati singolarmente:

Uffici, studi, reception room.

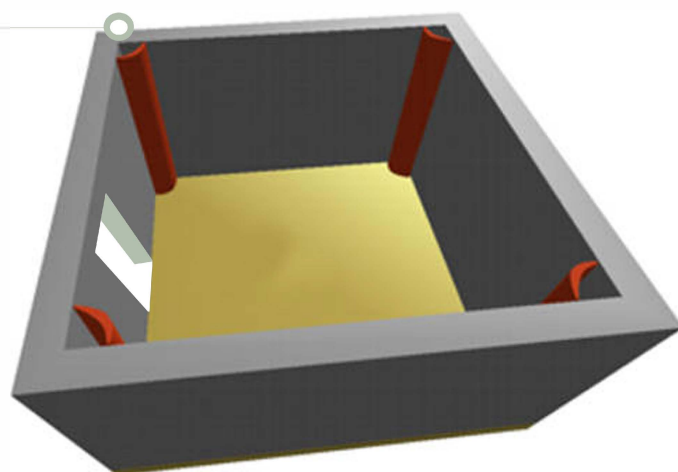

# HARMONY UNICO

Nel caso in cui l'ambiente dedicato non è sottoposto ad elevate picchi sonori, ed è dedicato allo svolgimento di attività sonore di bassa o medio pressione, è possibile controllare le risonanze modali attraverso IL SOLO USO del prodotto Harmony, ed è il caso di dire UNICO.

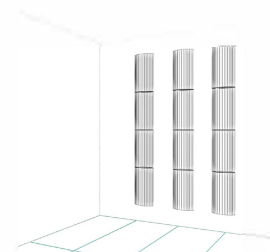

Un vantaggio molto interessante, sotto tutti i punti di vista. Dal progetto fino alla sua realizzazione. Tecnicamente performante, ed allo stesso tempo semplice ed accessibile. Il compromesso? L'estetica eccentrica.

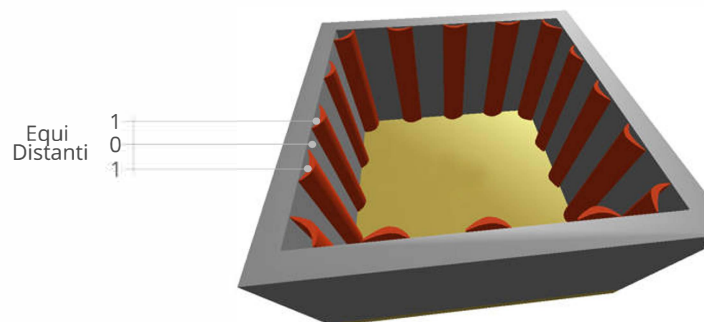

## Locations Harmony UNICO:

Doppiaggio, radio, speaker room, recitazione, dizione, solfeggio, canto.



S e m p l i c e m e n t e  
**HARMONY**

E' interessante notare come attraverso il solo uso di due (2) prodotti, è possibile controllare le risonanze modali, ottenendo ambienti tecnicamente avanzati, e professionali realizzando allo stesso tempo un layout coerente, ed asimmetrico ma ordinato e pulito.

**Locations in abbinamento al SONIC-STAR:**

PostProduction, Editing, Sound Design, Dj set, RadioWeb, Control Room, Broadcast, Tv.

Sonic Star. Da posare in file con il senso inverso. Dalla pavimentazione sino al soffitto.

La porzione di parete, appositamente vuota, rappresenta lo spazio in egual misura occupato dall'elemento.



# WAHID

PICCOLO E MUSCOLOSO

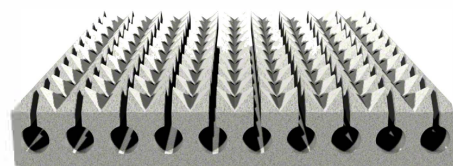

- Per i professionisti del settore; broadcast, post productions, editing, color corrections, regie mobili, TV e radio, ecco un pannello con i muscoli, il Wahid.
- Resistente e pratico, il Wahid resiste a tutto, dura nel tempo, e preserva tutti i suoi coefficienti di correzione. Per questo è molto utilizzato in ambito Tv mobile, post produzione operative, e radio.
- Superficie con punte rovescie, e spezzate, per controllare con più precisione frequenze medio alte ed alte. Grazie alle piccole dimensioni, è facile da installare, ed anche da sostituire. Corpo in killer traps per una maggiore compressione delle frequenze medie, e medio basse.
- Nella sua analisi progettuale, il Wahid può considerarsi posizionabile anche a sistema binario 0110011. Ove lo (zero 0) rappresenta lo spazio vuoto. Tale procedura seguirà uno schema ben preciso. Nello screen qui sotto riportato, lo schema binario 010 è raffigurato attraverso la sola colorazione.

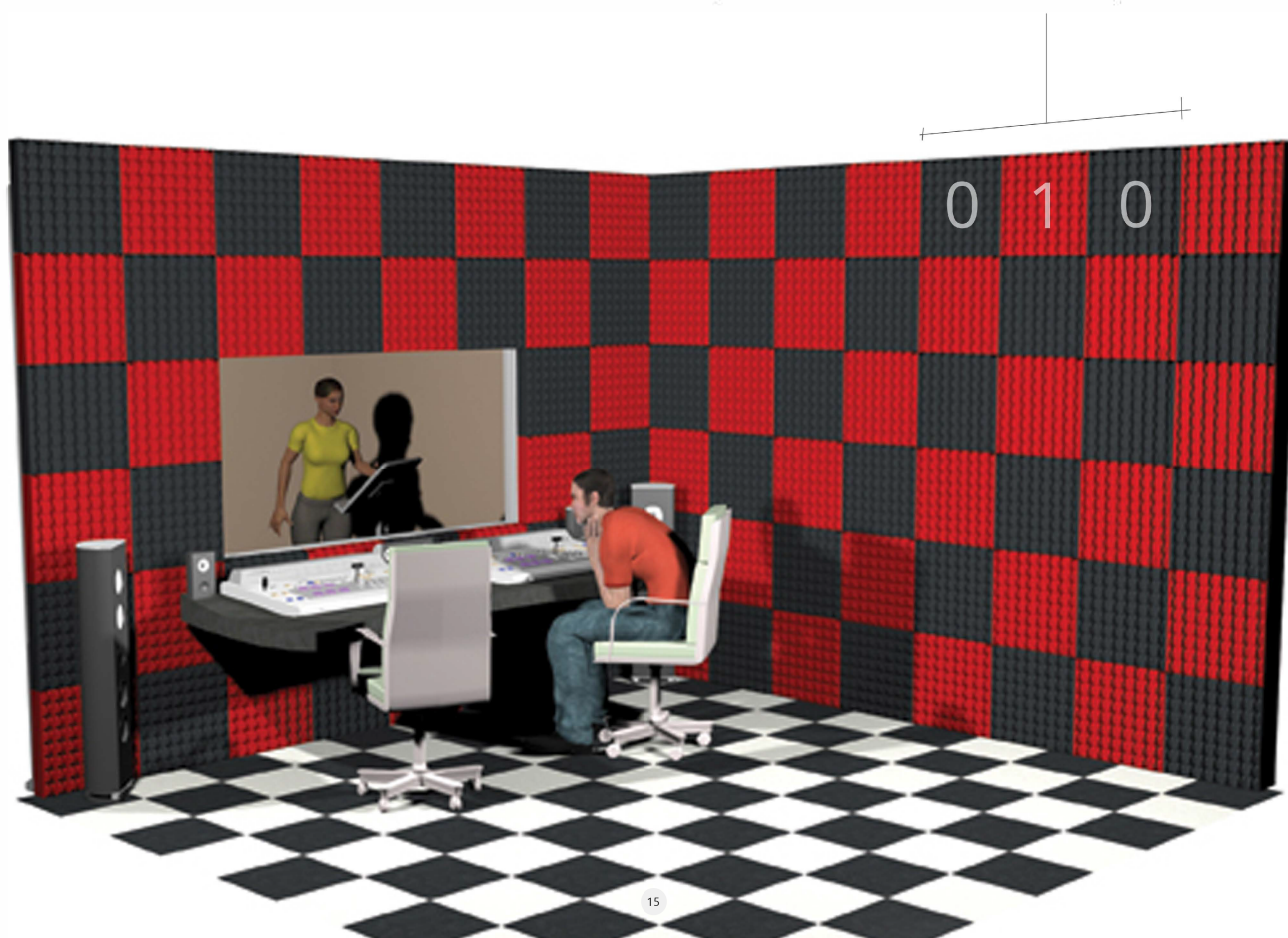

# NAYF

PRECISO E RAFFINATO

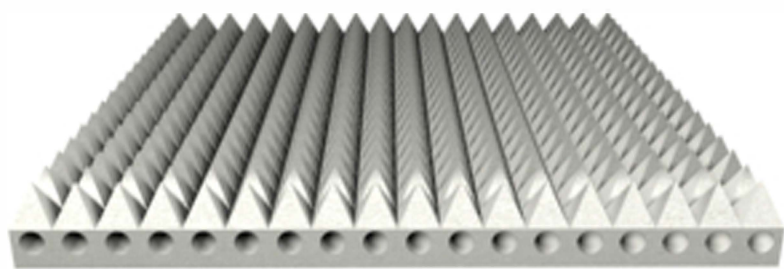

- La perfetta egemonia acustica, tra uno strumento armonico come: un pianoforte, un contrabbasso, un violino ecc.. E l'ambiente che lo circonda, non è semplice e non è da sottovalutare. La scelta del fono correttore più adeguato, è ben ponderata, curata e molto ricercata.
- Il rischio di commettere errori è elevatissimo anche per i più esperti del settore. Un prodotto non idoneo, o un'installazione imprecisa può compromettere il suono nella sua parte timbrica, quindi nel cuore, in quel segmento sonoro che caratterizza ciò che ascoltiamo, ciò che ci trasporta, e ciò che ci fa innamorare.
- Il pannello fono correttore NAYF è progettato per donare all'ambiente il giusto equilibrio tra assorbimento e riflessione, permettendo un ascolto diretto e naturale proprio come dovrebbe essere percepito.
- L'area geografica di posizionamento, e di maggior interesse, è quella dietro allo strumento, o frontale allo stesso. L'ampiezza della scena sonora, e con essa della barriera fono correttiva, viene strettamente correlata alla tipologia di architettura presente nell'ambiente, sarà più grande in ambienti piccoli, mentre è più piccola e riflessiva in ambienti di più grandi dimensioni.

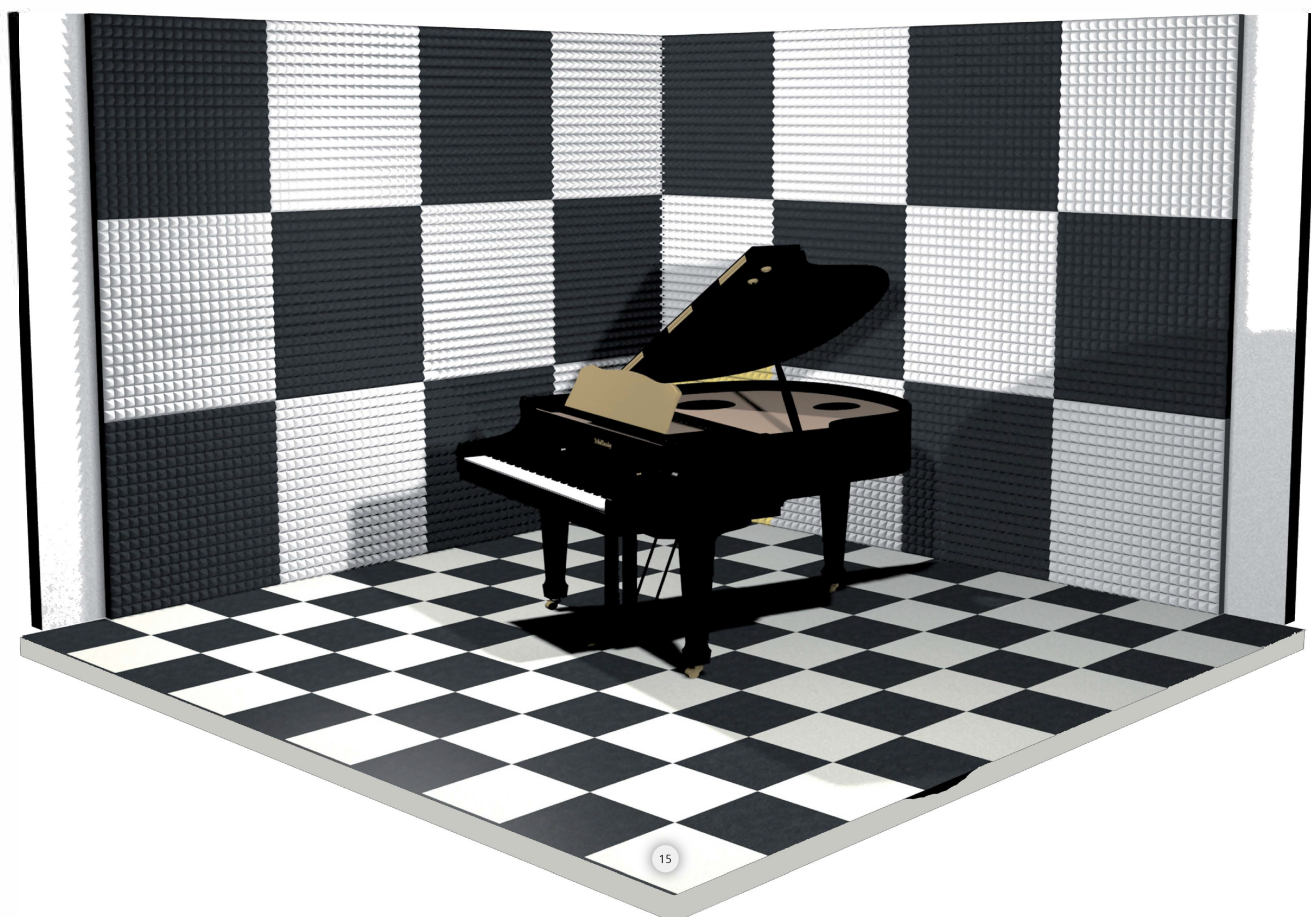

# FATHI

IL PIU POTENTE DI TUTTI

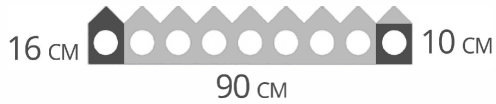

- Da posizionarsi solo ed esclusivamente dietro l'artista, il Fathi esegue il suo compito lavorando all'interno di un progetto di bonifica acustica ben definito fin dall'inizio.
- Nello screen viene mostrato un esempio di applicazione massima che va da angolo parete fino a quello opposto, occupando la superficie di entrambe per intero.
- Le due (2) pareti rimanenti subiranno un processo di correzione diverso.

Scena sonora Minima

Scena sonora Media

Scena sonora Massima



# SonicSTAR

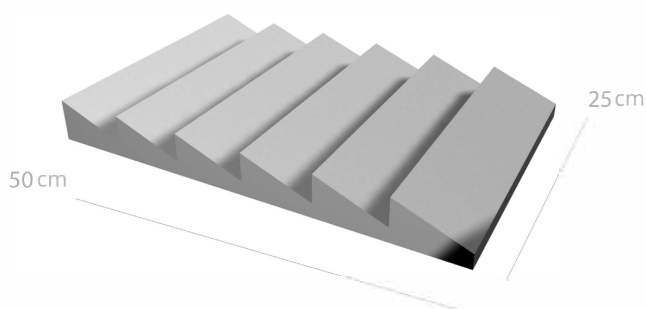

- Versatile e risolutivo. Il SONIC STAR può essere impiegato per risolvere diverse problematiche relative alle risonanze modali, semplicemente installandolo nel modo più indicato ogni volta che occorre. Infatti a seconda di come viene posizionato può essere maggiormente risolutivo per alcuni moti stazionari rispetto ad altri.
- Di seguito viene illustrata l'applicazione classica ove l'ambiente riscontra il massimo del beneficio nella correzione acustica ambientale.

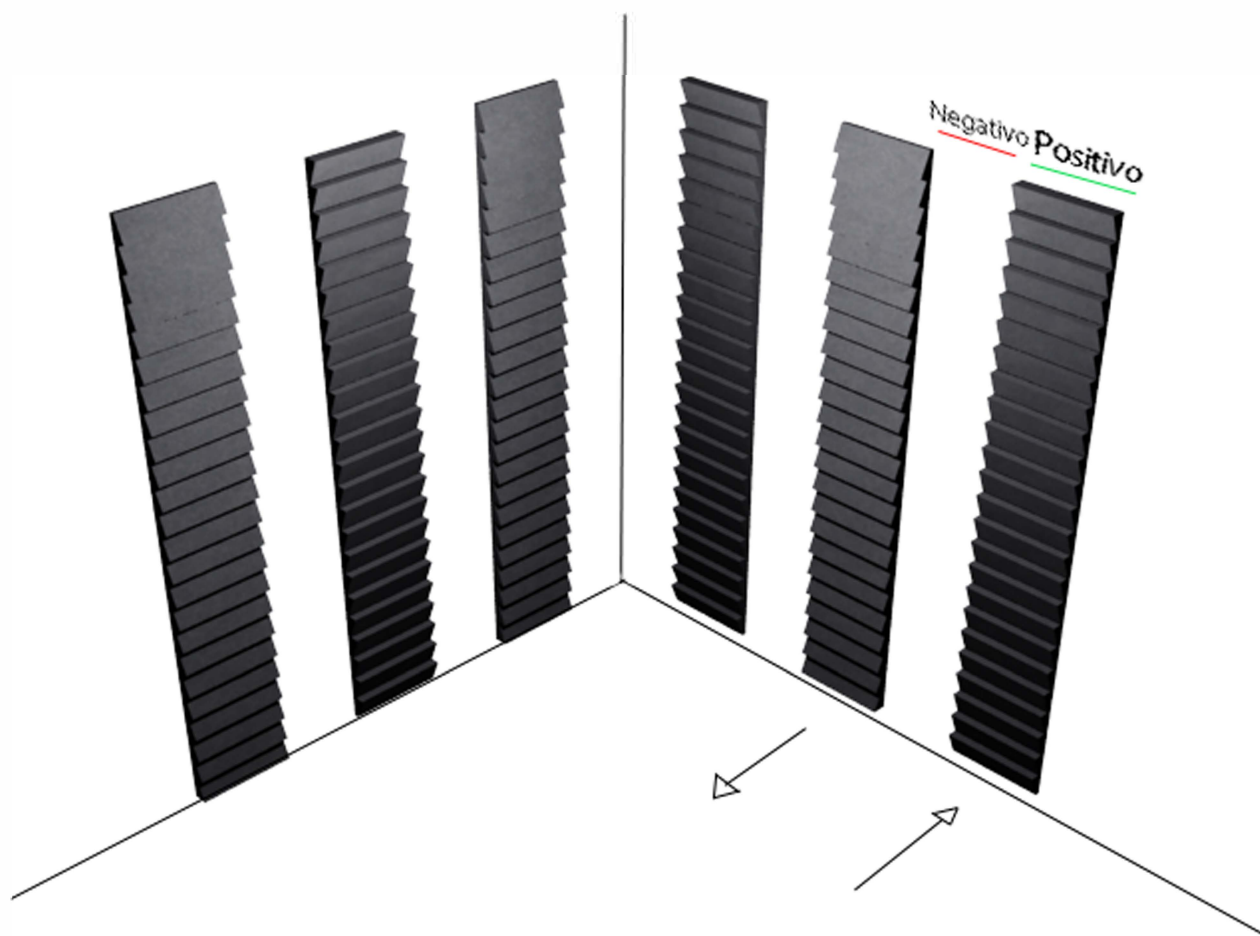

## Installazione concept 50/50%

L'esempio mostra l'aspetto di una location bonificata acusticamente e bilanciata al 50%. La superficie assorbente è tale e quale a quella riflettente



## Soluzioni fono isolanti professionali Per l'Edilizia



Soluzioni fono isolanti ad elevate prestazioni acustiche  
Pareti e Soffitti

# TecnoRubberHD 33 mm

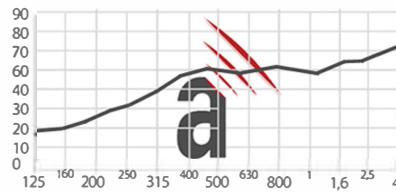

59  
dB<sub>Rw</sub>

BEST PRODUCT  
2014

BEST PRODUCT  
2022

## Size:

200 cm x 120 cm h 3,3 cm

Kg Lastra 66

Mq 2,4

## Gesso Idro +

Gomma Vulcanizzata 825kg/Mc

13 mm + 20 mm

## Package:

25 pz

## Price:

108,00 €/mq

## Note:

Il TecnoRubber HD è il prodotto fono isolante più performante presente in questo catalogo. Di fatto è l'unico a raggiungere da solo, un elevato potere fono impeditivo.

Risultati di questo tipo solitamente, sono raggiungibili con la stratificazione di più prodotti.

La lastra IDRO pre assemblata, resistente all'umidità, conferisce a questo prodotto ed a chi lo usa, la possibilità di insonorizzare qualsiasi superficie di un appartamento: dalla camera da letto, al bango, alla sala hobby.

Istallazione rigorosamente a colla. No tasselli.

Il TecnoRubber HD è progettato per la rumorosità residenziale. come unico strato. Abbinato ad altri prodotti della Famiglia Tecno, viene impiegato anche in ambiti professionali ed in tutte le location atte a pressioni sonore notevolmente più elevate: sale acustiche, prove, studios, broadcast, home cinema, ecc ...



Per un adeguato fono isolamento si consiglia la movimentazione, con almeno 2 Operatori per Lastra. Questo garantirà una messa in opera precisa ed affidabile, e soprattutto sicura, e pulita.

## Note 2:

Il consumo di adesivo corrisponde a 900 gr/mq. La posa in opera con il solo adesivo senza uso di tasselli, garantisce prestazioni superiori, in quanto il tassello inibisce il potere antivibrante della Gomma.

# Living Plus Solution Pack

TecnoSystem HD

## Size:

200 cm x 120 cm h 6,6 cm

Kg Lastra 69

Mq 2,4

## Compose from mq :

- TecnoRubber HD
- Poly-3G
- T ass. Iso ix nr 6 pz

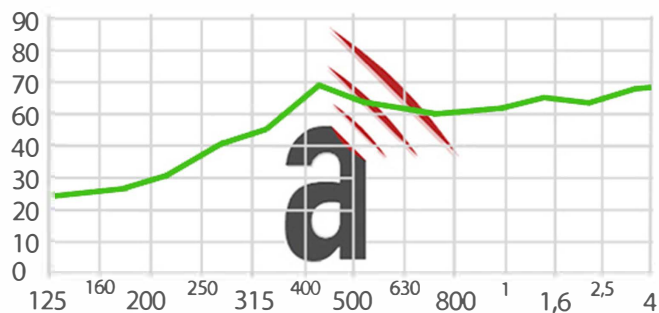

## Price:

€/mq 177,40

Risparmi il 5%

## Note:

Il Living Plus Pack, è ad oggi, in ambito residenziale, la soluzione più avanzata per il fono isolamento della rumorosità condominiale interna, e di quartiere ( Esterna ).

Il Living Plus Pack, deriva come per ogni settore di alta professionalità, dalla ricerca e dallo sviluppo in ambito Musicale Strumentale. E' molto performante, e sebbene possieda un potere fono impeditore di soli 10 Decibel in più rispetto al suo predecessore, la differenza interessante è nello spettro delle frequenze dissipate. Dalle medio basse, alle alte, è molto più risolutivo.

E' stato progettato per i clienti più esigenti, e per tutti quei clienti con forti ed importanti necessità pratiche o terapeutiche.

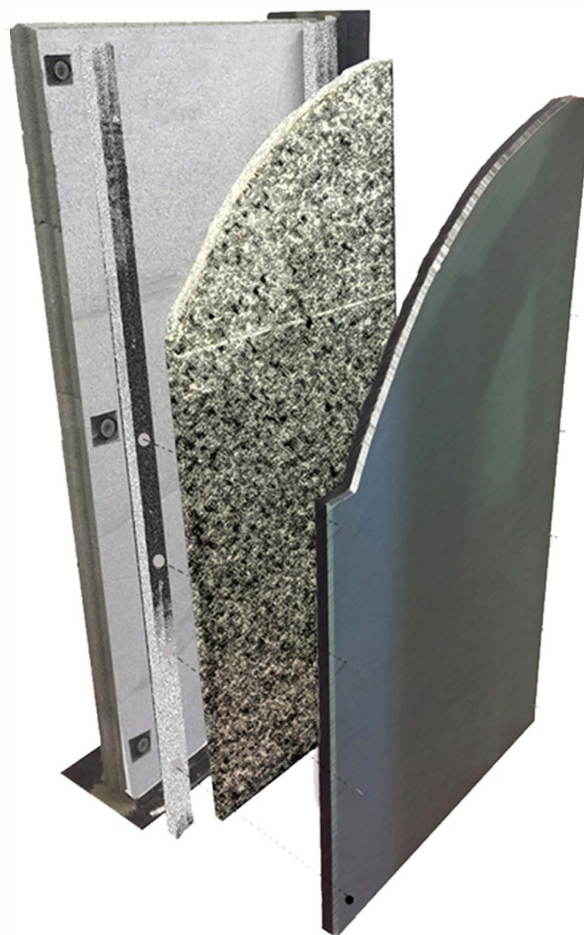

# Power Solution Pack

Compose Form

mq:

- Isofix 6 pz
- Poly3G - 3 cm
- TecnoRubberHD
- TecnoStar
- TecnoEco
- 1 kg Adesilex VS45

Package:

10 pz

Price:

€/mq - Prezzo su richiesta

Note:

Le tre soluzioni Pack proposte, sono progettate per essere posate in opera in modo completamente autonomo, ed indipendente da AcusticaItalia. Vi basterà attenervi alle indicazioni, ed al manuale di stile abbinato.

Ove necessario, può essere richiesto il servizio di installazione professionale, da parte di AcusticaItalia.

AcusticaItalia è la tua soluzione:

**Semplice, Veloce, Sicura.**

- Special Thanks a Giorgia Todrani

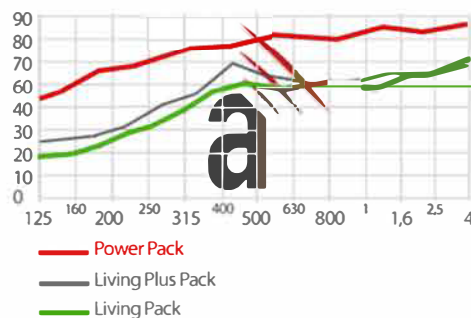

# Soluzioni fono isolanti per il soffitto

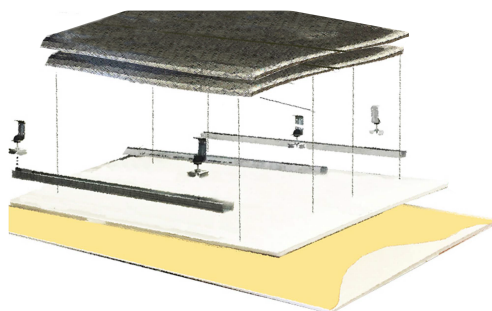

**Living Pack** Solution Rw 64 dB  
Entry level. Range 12/16 cm.

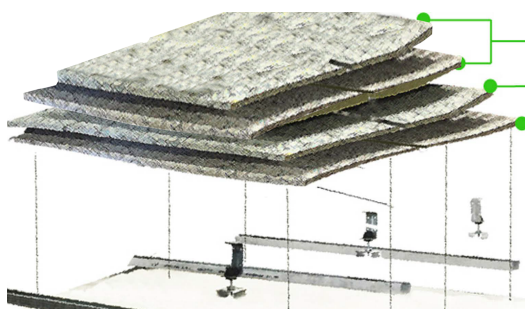

**Living Plus** Pack Solution Rw 72 dB (A). E' la soluzione più venduta, in quanto è un ottimo compromesso tra prestazioni e costi. Range 19/22 cm.

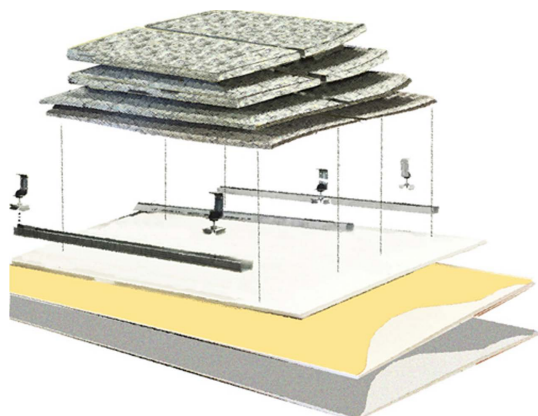

Il **Power** Solution Pack Rw 83 dB (A) è progettato dai professionisti per i professionisti, e per i nostri clienti che cercano qualcosa di più. Atto a soddisfare la rumorosità più importante, sia essa in entrata, sia essa in uscita, il Power Pack è la soluzione più performante proposta da AcusticaItalia per il settore residenziale. Range 22/26 cm.

## Living PACK

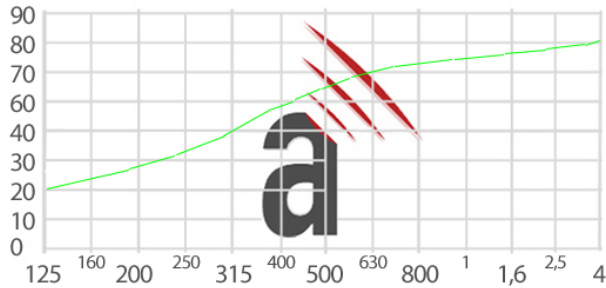

Il **Living Pack** rappresenta la base del fono isolamento tecnico per tutti i soffitti. In acustica rappresenta l'opera minima al disotto della quale non è più conveniente intervenire. Realizzato strutturalmente in questo modo, tutte le Solution Pack proposte raccomandano l'uso del Pacchetto Isofix, in quanto esso garantisce nel tempo l'aumento del fono isolamento aggiungendo degli strati in più nella parte sottostante.

Rw 64dB (A)  
Ingombro pari a 15 cm

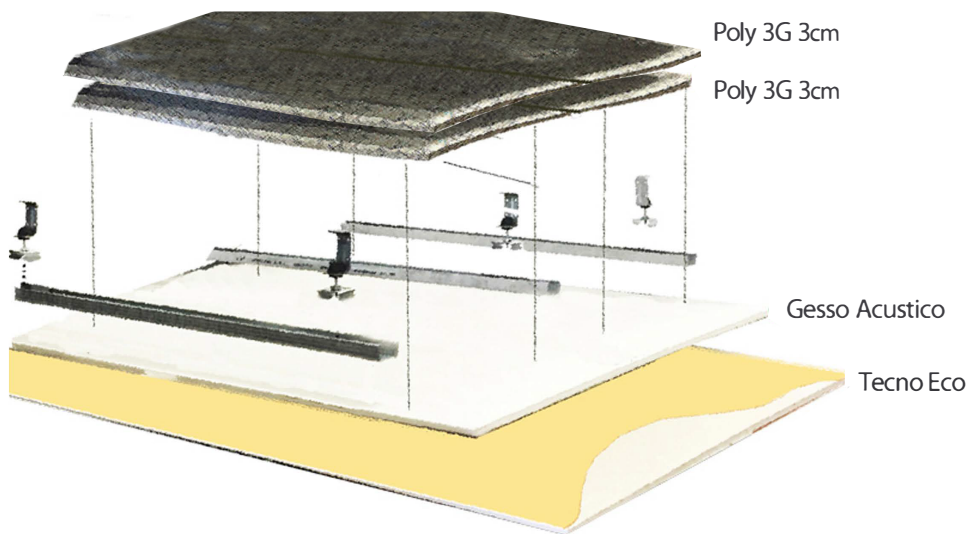

### Price selection:

**Living Pack** ..... **190,90 €/mq**

Risparmi il 5%

### Compose Form mq:

- Poly3G
- Poly3G
- Gesso Acustico
- Tecno Eco

## Living<sup>Plus</sup>

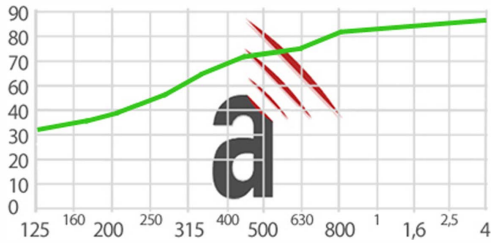

Il Living Plus Solution Pack, è la soluzione più venduta da Acusticaitalia, in quanto rappresenta un ottimo compromesso professionale tra Costo/prestazioni. Progettato specificatamente per la rumorosità residenziale, il Living Plus è in grado di accontentare il nostro Cliente Più Esigente. Ricordate, non esiste l'isolamento perfetto, esiste solo l'isolamento adeguato.

Rw 76 dB (A)  
Ingombro pari a 19 cm

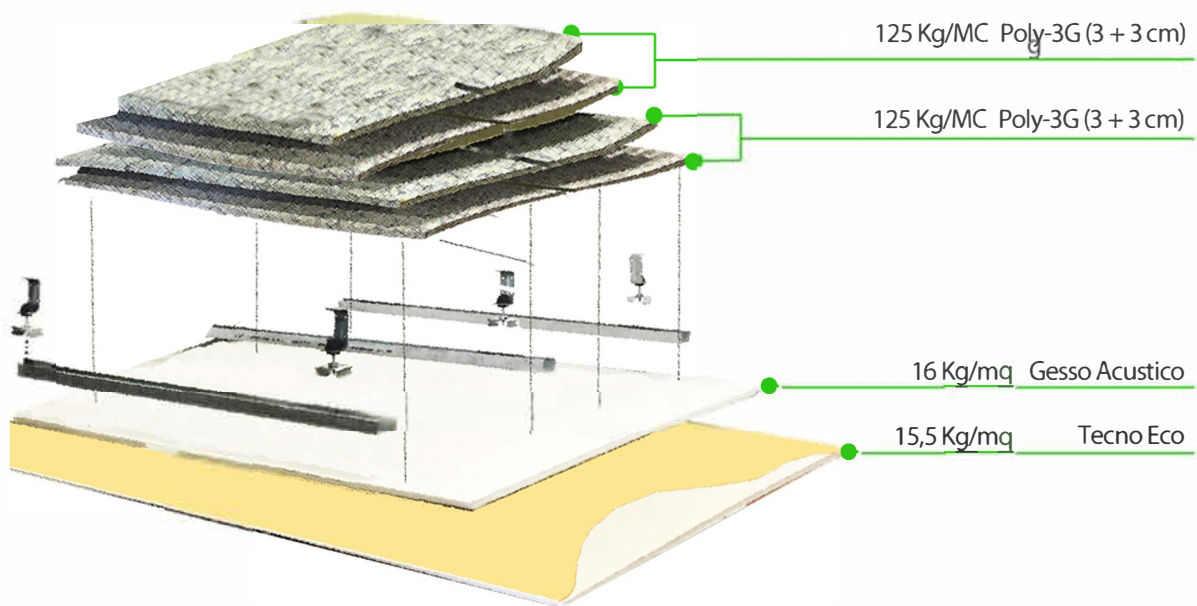

### Price selection:

Living<sup>Plus</sup> Pack ..... 294,80 €/mq

Risparmi il 5%

### Compose Form mq:

- Poly3G quadruplo Strato
- Gesso Acustico
- Tecno Eco



## Power Solution Pack Soffitti

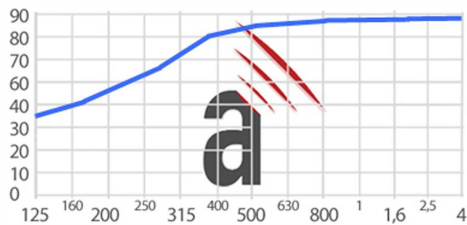

Il **Power** Solution Pack per i Soffitti, è la soluzione più performante offerta da Acusticalitalia. Direttamente dalle sale prove arriva anche in ambito residenziale, ove sia espressamente richiesta la sua necessità.

Viene realizzato per i clienti più esigenti, per necessità personali, o a scopo professionale.

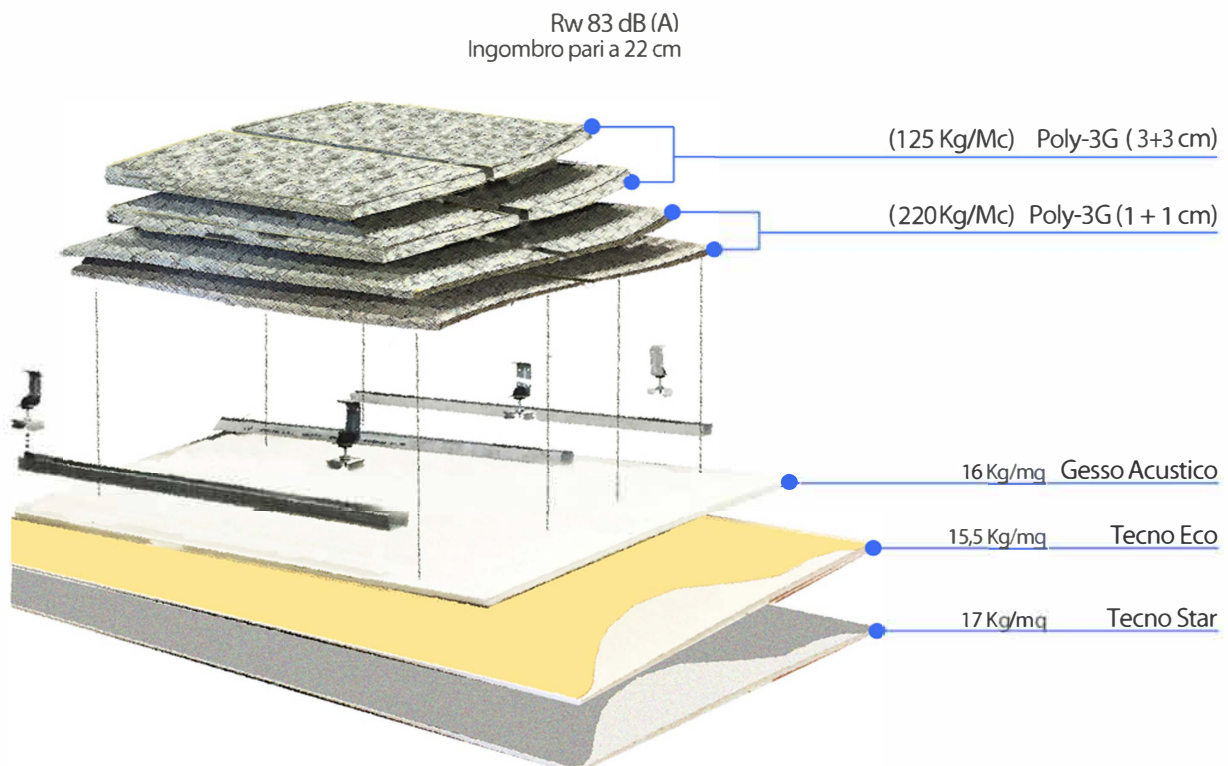

**Price selection:**

**Power Pack PREZZO SU RICHIESTA**

**Guest:**

Special Thanks  
Giorgia Todrani  
Massimiliano Testa  
Mondo Musica - Ostia - Rm  
Fabrizio Gazzella

- Richiedi un consulto preventivo prima di acquistare questo Pack.

**Compose form mq:**

- Poly3G doppio strato
- Poly3H HD doppio strato
- Gesso acustico
- Tecno Eco
- TecnoStar

# Modulo Piano

Linea Per controsoffitti mobili

Classic



Design Minimale completamente fono assorbente, rendono questa versione molto facile da inserire in diversi project. Non importa la sua destinazione d' uso, se in un ambito tecnico o più commerciale. L'obbiettivo sarà sempre e solo il puro e corretto assorbimento.

**Elegante:**  
60x60x5 cm  
55,00€/pz.  
Confezione 26 pz

Midium



Qui, salgono le prestazioni per il modello Midium. Una risposta più intuitiva a partire dalle frequenze medio/alte.

Si può definire l' Entry level del professionale.

**Tecnico/  
Elegante:**  
60x60x5 cm  
69,00€/pz.  
Confezione 26 pz

Balance



Ottimo Equilibrio e definizione, il modello balance è concepito per lavorare insieme al precedente modello Midium

**Tecnico/  
Elegante:**  
60x60x5 cm 79,00  
€/pz.  
Confezione 26 pz

Pro

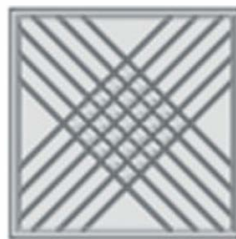

Professionale adatto per tutti gli ambienti tecnici.

**Tecnico/  
Professional:**  
60x60x5 cm  
95,00€/pz.  
Confezione 26 pz

Extreme



Una soluzione senza limiti, dissipa al massimo, ed al meglio, la forte dissipazione dell'onda sonora incidente.

**Tecnico/  
Professional:**  
60x60x5 cm  
98,00€/pz.  
Confezione 38 pz

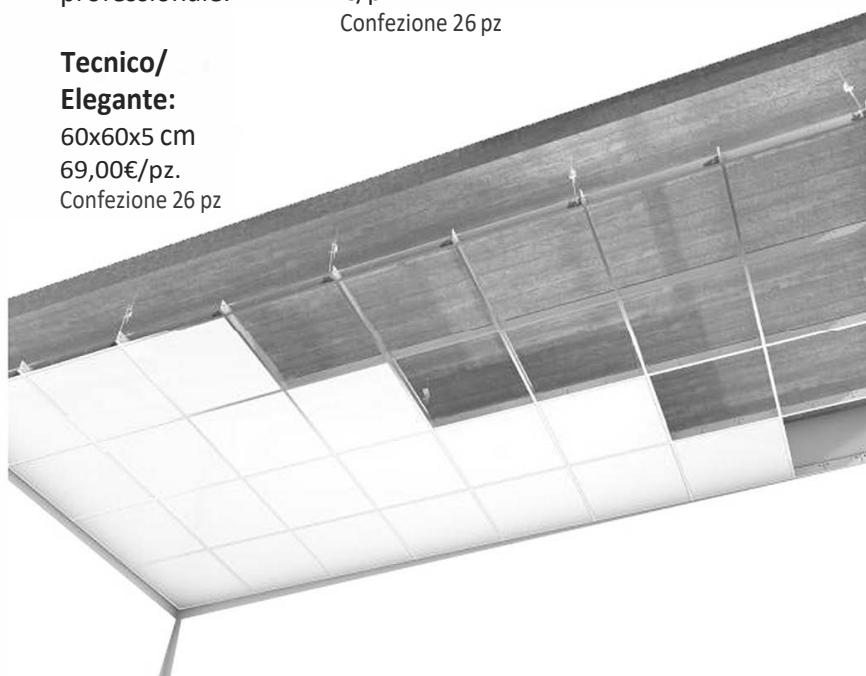

FOR YOUR FUN, FOR YOUR QUALITY LIFE  
FOR YOUR QUALITY LIFE, FOR YOUR FUN

# Modulo Piano

Modelli da incollare

Sonar Modulo

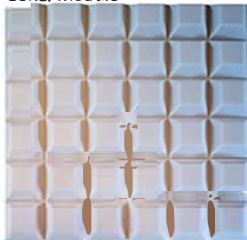

Il Sonar Modulo è un pannello fono correttivo noto da molto tempo ormai, nel corso della sua vita ha trovato impiego in molte e diverse location, dal residenziale, al professionale, tra le quali siamo lieti di ricordare e ringraziare, Radio Cric Crok, Flavio Mixer T, Alex Britti. Il suo Range dissipante va da 350 a 7500 Hz. Questo dato, in base al suo impiego, ed alla sua messa in opera, può variare, scendendo anche fino a 250Hz.

- Confezioni da 26 pezzi.
- Colorazioni personalizzate con codice RAL.
- Dimensioni 60x60 cm
- Spessore 5 cm
- Completamente anti fiamma

€ al Pz . .....80,00 €

Piramidy ExP



La particolarità di questo prodotto, dalla comune e nota forma piramidale, è sita nelle sue rare ed importanti proporzioni, è stato designato per la prima volta per il confessionale del famoso show televisivo del Grande Fratello italiano. Ed ha trovato casa in location sempre più importanti, servendo con successo una clientela sempre più esigente è arrivato oggi alla suo primo ufficiale restyling.

- Confezioni da 26 pezzi.
- Colorazioni personalizzate con codice RAL.

- Dimensioni 60x60 cm
- Altezza punta 8 cm.
- Base piramide 12 cm
- Completamente anti fiamma

€ al Pz . ..... 99,00 €

**Acustica**ITALIA  
SENSITIVE ACOUSTIC CONTROL PANELS

FOR YOUR FUN, FOR YOUR QUALITY LIFE  
FOR YOUR QUALITY LIFE, FOR YOUR FUN

## Fonoisolanti/Impedenti

### AcousticStar Fonoisolante con Anima in Piombo:

- Standard (Lastra 100 x 100 cm)

- 2 cm Poliuretano+ 0,6 mm di Piombo..... 108,00 €/pz

- 4 cm Poliuretano + 1 mm di Piombo ..... 235,00 €/pz



### TecSound Fonoisolante/Antivibrante in Gomma Anti incendio:

3,5 Kg/mq...10x1,22 mt ..... 35,00 €/mq con Add. 42,00

5 Kg/mq... 6x1,22 mt ..... 56,00 €/mq con Add. 58,00

7 Kg/mq... 5x1,22 mt ..... 58,00 €/mq con Add. 62,00

10 Kg/mq. 4x1,22 mt ..... 66,00 €/mq con Add. 79,00



### RubberHD Antivibrante/Isolante da 825 kg/Mc:

Small 3 mm (15 mq)..... 20,00€/mq

Small 5 mm (10 mq) ..... 28,00 €/mq

Rubber HD 1 cm 100x120 cm..... 53,50 €/mq

Rubber HD 2 cm 100x120 cm.....77,00 €/mq



### TecnoRubberHD

Lastrafono impedente/isolante (Antivibrante).

Gesso IDRO+ RubberHD da 20 mm (825 Kg/mc)

- Prestazione (59 dB) ..... 108,00 €/mq

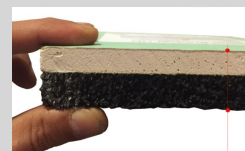

### TecnoEco

Lastrafono impedente/isolante (Antivibrante+Massa)

Classe 1- Gesso 13+Tecsound (5 Kg/mq)

-Prestazione (33 dB) ..... 79,00 €/mq



### TecnoStar

Lastrafono impedente/isolante (Antivibrante+ Massa).

Gesso 13+ Piombo da 0,6 mm

- Prestazione (44 dB) ..... 108,00 €/mq

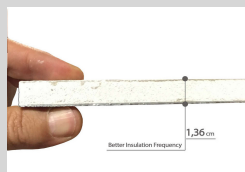

## Fonoisolanti/Impedenti

### Antea Door

Porta Fonoisolante ad elevate prestazioni in appena 9 cm Alluminio  
Neutro camera con doppio Stadip Silent Doppia certificazione  
acustica (Istituto Giordano)

- Prestazione (54 dB) ..... 7.200,00 €



### W10 Extreme ( Collante Spray )

Collante spray presa rapida a tempo determinato. Ideale per opere mobili, fieristiche e non permanenti. Asciuga facilmente permettendo una facile e rapida rimozione.

- Box 12 lattine .....405,00 €/conf



### Adesilex VS 45

- Confezioni da 16 Kg ..... 28,00 €/kg

Collante adesivo inodore a base di acqua. Alcol 5% lo rende idoneo all'ancoraggio su di ogni superficie naturale, presa in 10 minuti, asciutto completamente in 12 ore. posa a spatola dentata. Consumo medio per pannelli leggeri 350 gr/mq. Consumo medio per pannelli pesanti 1 kg7mq.



### K8 Super Extreme (Liquid)

- Latta in metallo da 4,5 Kg ..... 25,00 €/KG

Collante adesivo professionale termoplastico e mono componente. Presa super rapida. Incolla 10 mq con 1 solo kg per tutti i prodotti leggeri. Odore forte, si consiglia di areggiare i locali pre e post work. Per i prodotti pesanti il consumo sale ad 1 kg/mq.



### Poly-3G 120 e 220 kg per MC:

Pannello fono assorbente ad elevate prestazioni acustiche. Viene impiegato in ogni progetto acustico professionale. L'obiettivo è quello di ottenere un assorbimento acustico su di un più ampio range di frequenze sonore. Si può installare nelle intercapedini e/o in ogni altra eventuale intercapedine di aria vuote. La versione in HD da 1 cm, invece, è specifica per le pavimentazioni come: sotto moquette, parquette o, tappeto.

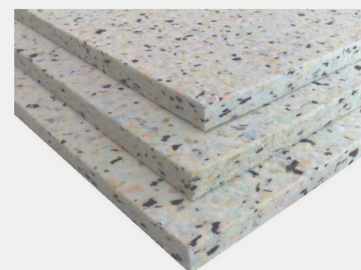

### Dimesnioni

- Spessore di 2 cm .....52,00 €/mq

- Spessore di 3 cm .....54,00 €/mq

- Spessore di 1 cm **HD** .....54,00 €/mq

# Luxury Insulation Apartment

Finestra Isolante  
**Antea**

Harmony 4M  
Corner Traps

Isolamento Inside:  
TecnoRubberHD  
TecnoECO  
SystemPack

Poly3G-HD  
Sotto Tappeto

Porta Isolante  
**Antea**



TecnoECO inside  
Per limitare la rumorosità degl'impianti

## Condizioni Generali di Vendita

- 1) Le offerte verbali e scritte hanno validità 30 gg. Gli ordini devono essere trasmessi per iscritto e completi delle informazioni necessarie alla loro evasione.
- 2) I prezzi si intendono IVA esclusa e franco nostra Sede di Roma, salvo particolari accordi scritti. Qual'ora il materiale viaggia franco destino, esso viaggerà sempre a rischio e pericolo del cliente.
- 3) Trascorso il termine stabilito di pagamento, decorreranno gli interessi di mora pari al tasso ufficiale di sconto aumentato di 7 punti. Eventuali ordini, seppur incorso, verranno sospesi.
- 4) 8 Giorni corrispondono al termine ultimo per eventuali reclami dopo il ricevimento merce. Tali reclami dovranno essere notificati e completi di dettagli. Non vengono accettati reclami su prodotti, già posati in opera, o sballati privi del loro package.
- 5) La quantità minima per ordine di singoli articoli, è la confezione.
- 6) La quantità minima per il colorato è di 50 pz.
- 7) Per ogni controversia la competenza è quella del Foro di Roma
- 8) Roma, dentro il GRA - Trasporti, l'importo in fattura è fisso a 50,00 € (solo fino a 4 mc)  
(sopra i 4 mc l'importo in fattura è fisso a 120,00 €)
- 9) Roma, fuori il GRA - Trasporti fuori dal GRA hanno un importo fisso in fattura pari a 120,00 € + eventuali oneri relativi a peso/volume/distanza percorsi.
- 10) Per le isole il costo va richiesto di volta in volta.

Grazie  
Buon Lavoro  
La Direzione



---

## Best Seller

---

1. Harmony 4M
2. Diffusor 3D (Standard)
3. TecnoRubber**HD**
- 4: Fathi (Prodotti Esclusivi)
5. BT10 Linear

---

Totale prodotti a catalogo nr (53)

### Note:

Il prodotto più diffuso in assoluto, risulta essere l'Harmony 4M. Va ricordato che il prodotto è un articolo tecnico, fono correttore specifico per le frequenze sonore medio/basse - basse. Ma è anche un prodotto dall'aspetto e dal design minimale, semplice e pratico per questi motivi trova casa in ambienti più diversi tra di loro: dal tecnico/professionale fino a quello residenziale/commerciale. Il suo design gli conferisce la dote di rimanere quasi invisibile, mentre giace nell'angolo pareti della location. Tutto il contrario invece è la sua risultanza in termini tecnici e di assorbimento. Il suo potere acustico dissipante è ingombrante, invasivo. Posizionato nei quattro angoli dell'ambiente per nr (3) moduli ognuno pari ad una barriera di 180 cm, è in grado di bilanciare il caos dettato dalla rumorosità riverberante fino al 55%, tutto da solo.



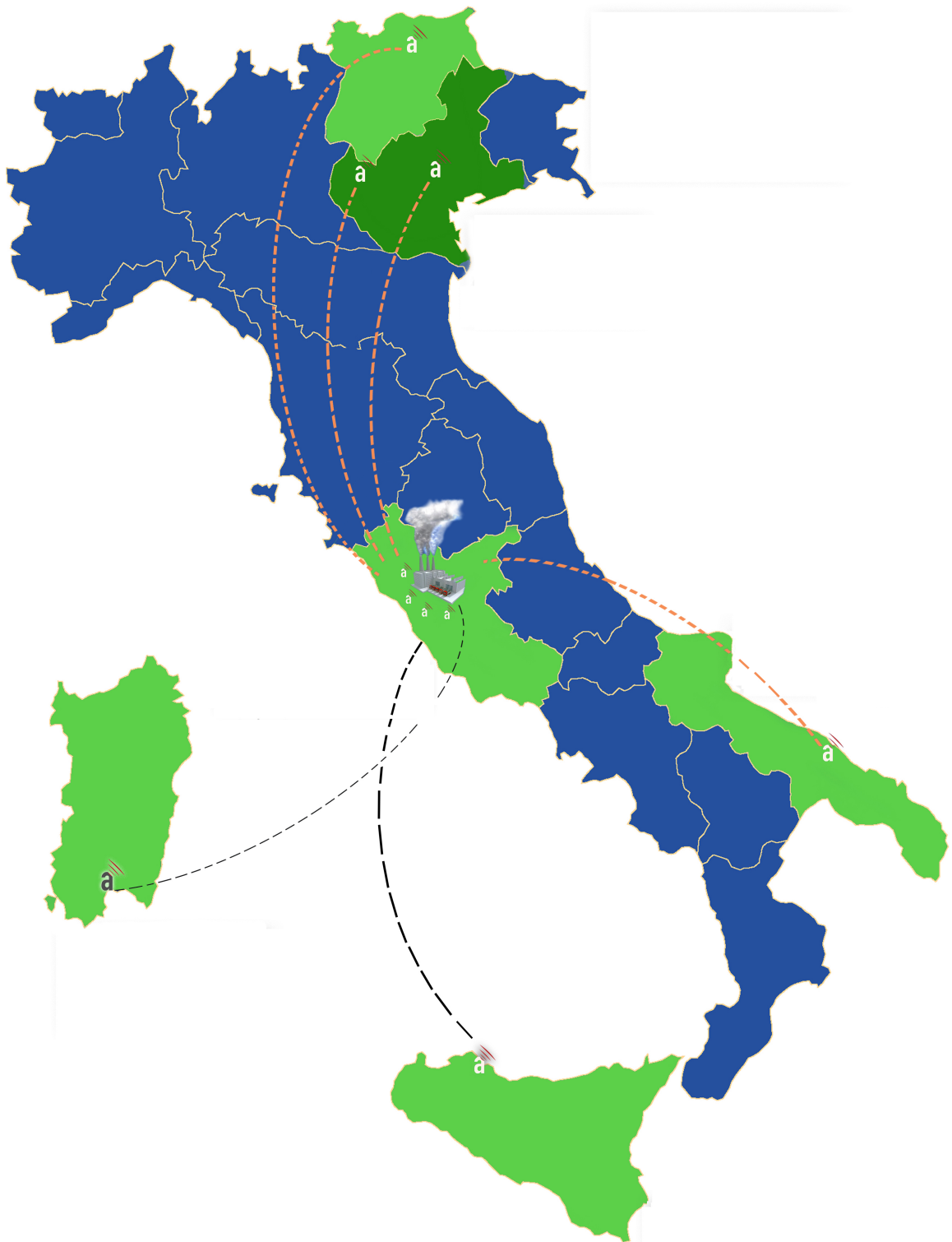

# AcusticaITALIA®

SENSITIVE ACOUSTIC CONTROL PANELS

## AcusticaITALIA - Sardegna:

- Cagliari
- Roberto Lai Sales Manager

## AcusticaITALIA - Lazio:

- Roma
- Factory
- [acusticaitaliapanel.com](http://acusticaitaliapanel.com)
- [info@acusticaitaliapanel.com](mailto:info@acusticaitaliapanel.com)
- Roberto Vivan dir. Tecnico

## AcusticaITALIA - Puglia:

- Bari
- Berardino Ruggiero Sales Manager

## AcusticaITALIA - Sicilia:

- Palermo
- Davidoff Store Expo Cnter
- Valerio Barra Caracciolo